

**LB.6
LB.8
LA.12**

I

**Pompe per vuoto
lubrificate a palette.**

Le dimensioni estremamente ridotte e la bassa pressione finale (ass.) raggiungibile, sono le caratteristiche principali di questa serie. Inoltre un efficace sistema di abbattimento e recupero inserito nel serbatoio garantisce l'assenza di vapori di olio allo scarico.

Un dispositivo di tenuta evita la risalita di olio qualora la pompa si arresti in vuoto. L'attacco aspirazione è orientabile dall'utilizzatore grazie a uno speciale raccordo. Questa serie è adatta all'evacuazione di piccoli contenitori chiusi e (solo per LA.12) all'aspirazione continua entro un intervallo di pressione da 400 a 2 mbar (ass.).

La fornitura di serie comprende:

- Depuratore allo scarico
- Zavorratore (LA.12)
- Valvola antiritorno olio
- Confezione di olio BV 32

D

**Drehschieber - Vakuumpumpen,
ölgeschmiert.**

Die wichtigsten Merkmale dieser neuen Reihe sind die besonders kompakten Abmessungen sowie der niedrige Enddruck (abs.). Das im Öltank befindliche, effektive Dämpfungs- und Rückgewinnungssystem verhindert Öldämpfe. Darüber hinaus verhindert ein spezielles Dichtungssystem das sofortige Kollabieren des Unterdrucks, sollte die Pumpe im Vakuum stehenbleiben. Der Saugstutzen ist dank eines speziellen Fittings vom Anwender justierbar.

Diese Reihe ist besonders geeignet für die Evakuierung von kleinen geschlossenen Behältern und (nur für Modelle LA.12) für den Dauerbetrieb bei einem Druckbereich von 400 bis 2mbar (Abs.). Die Standardausführung beinhaltet:

- Kondensat - Abluftfilter
- Gasballast (LA.12)
- Ölückschlagventil;
- Öl BV 32

GB

**Oil lubricated vane
vacuum pumps.**

The compact size combined with low ultimate pressure (abs.) attainable are the main features of this series. An effective damping and recovery system integral in the oil box eliminates oil vapours at the exhaust.

Additionally an automatic valve both isolates the system and at the same time prevents oil suck back should the pump stop under vacuum. The intake can also be oriented by the user, thanks to a special fitting. This series is suitable for evacuation of small closed system and (only LA.12) for a continuous operation within a pressure range from 400 to 2 mbar (abs.).

Standard supply includes:

- Exhaust mist eliminator
- Gas Ballast (LA.12)
- Non-return valve
- Pack of BV 32 oil

E

**Bombas de vacío
lubricadas con paletas.**

Principales características de esta nueva serie son el tamaño muy reducido y baja presión final (ass.). Un sistema de reducción y de recuperación eficaz, colocado en el tanque, garantiza la total ausencia de vapores de aceite a la descarga.

Si la bomba se para en vacío, un dispositivo de estabilidad impide el retorno del aceite.

La conexión en aspiración puede ser posicionada por el usuario gracias a una junta especial. Esta serie puede ser utilizada para la evacuación de pequeños sistemas cerrados y (solo para las LA.12) para una aspiración continua dentro de un intervalo de presión de 400 a 2mbar (ass.). El modelo base contiene:

- Filtro depurador
- Gas ballast (LA.12)
- Válvula anti-retorno del aceite
- Aceite BV 32

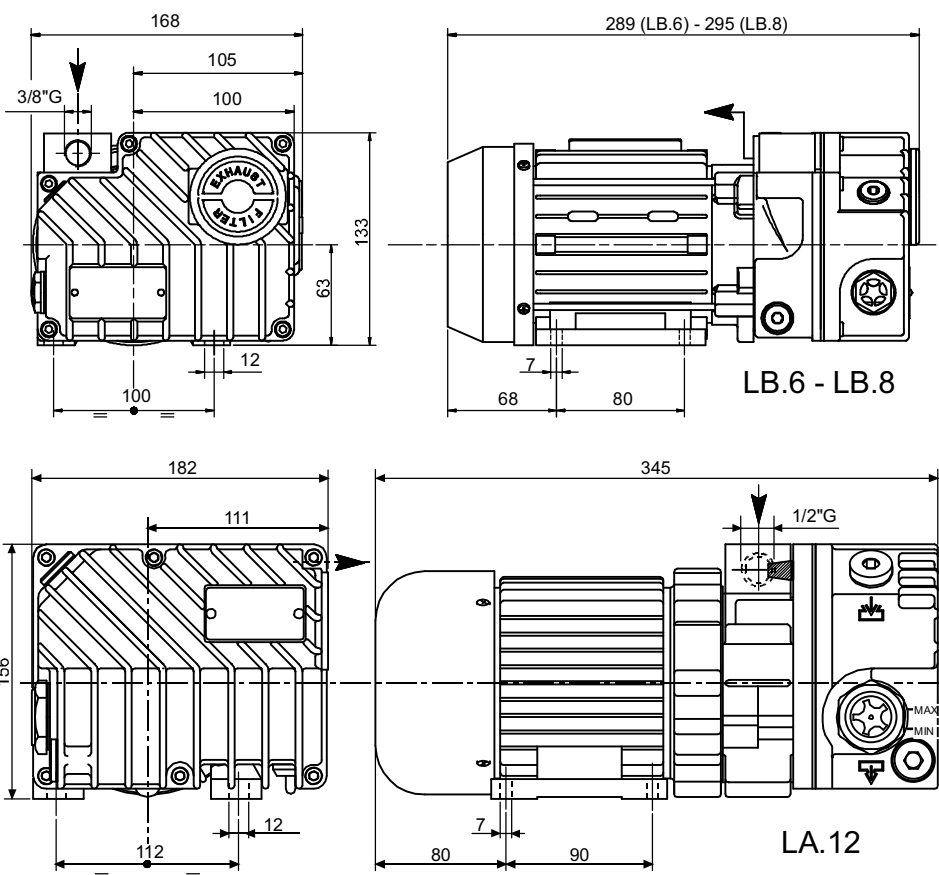

Accessori principali Die wichtigsten Zubehörteile	I D	Main Accessories Accesorios principales	GB E	LB.6	LB.8	LA.12
Kit ricambi minor Ersatzteil - Kit, klein		Minor spare part kit Kit repuestos menor		K9601058	K9601055	K9601036
Kit ricambi major Ersatzteil - Kit, groß		Major spare part kit Kit repuestos mayor		K9601058/1	K9601055/1	K9601036/1
Filtro in aspirazione Ansaugfilter		Inlet filter Filtro de aspiración		9001004/0		9001010
Raccordo tubazione Schlauchanschluss, saugseitig		Stepped hose fitting Racord tubería		2103007 (Ø12)		2103010 (Ø17)
Antivibranti Schwingungsdämpfer		Shock mounts Antivibrante		4 x 1503005		
Vuotometro Vakuummeter		Vacuum gauge Vacuometro		9009004		

Nota: Per il montaggio degli accessori vedi schema a pagina 80.

Hinweis: Für die Montage der Zubehörteile siehe Schema auf Seite 80.

Note: for accessories assembling, refer to diagram in page 80.

Nota: Para el montaje de los accesorios ver esquema de página 80.

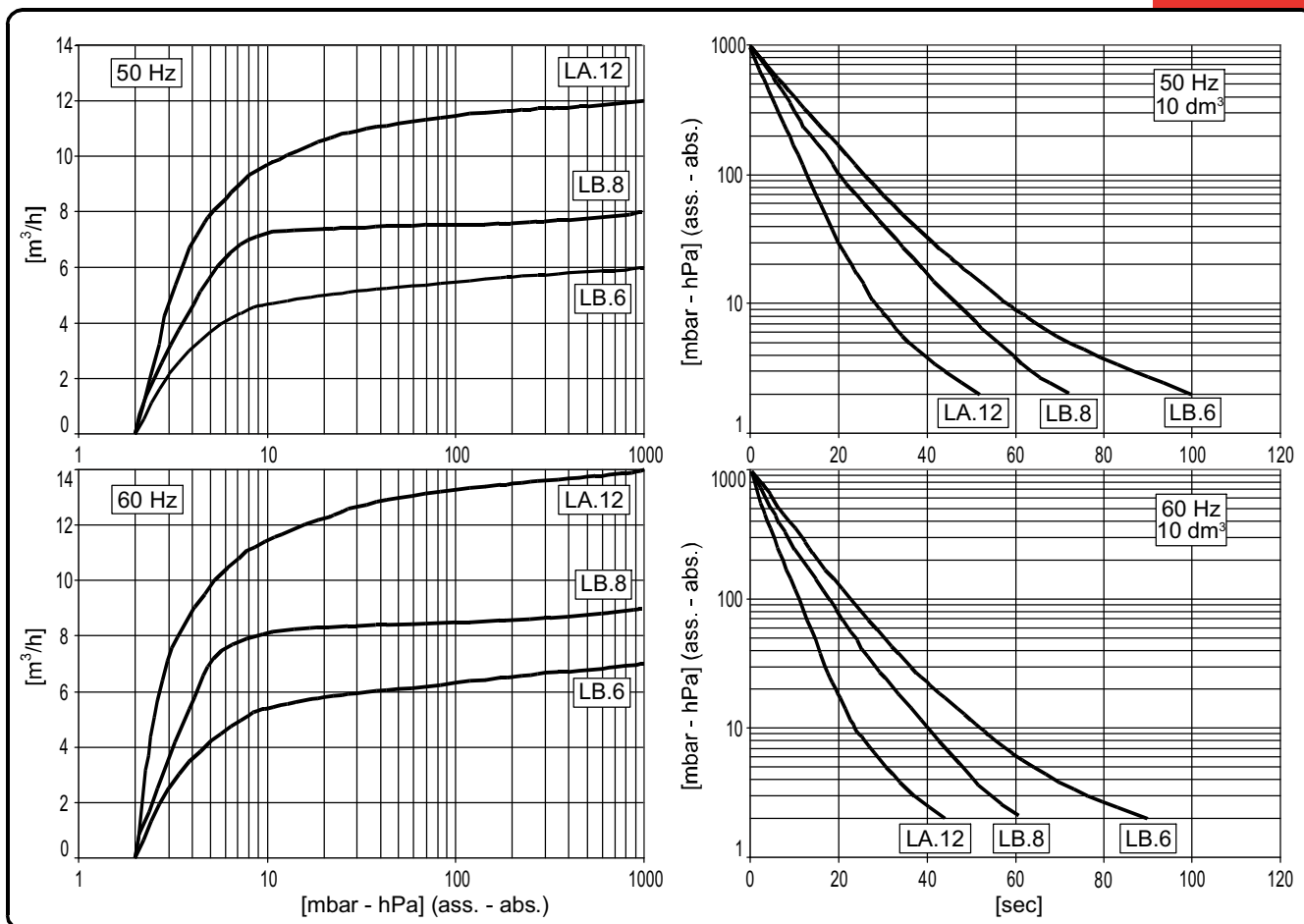

Curve riferite alla pressione di aspirazione e temp. 20°C (tolleranza ±10%).

Kurve bezieht sich auf einen Eingangsdruck und einer Temperatur 20°C (toleranz ±10%).

Curves refers to inlet pressure and 20°C temp. (tolerance ±10%).

Curvas referidas a la presión de aspiración y temperatura 20°C (tolerancia ±10%).

Modello	(I)	Model	(GB)	LB.6		LB.8		LA.12	
Modell	(D)	Modelo	(E)	50Hz	60Hz	50Hz	60Hz	50Hz	60Hz
Codice catalogo		Catalog code		9601058		9601055		9601036	
Artikelnummer		Código catálogo		9601058		9601055		9601036	
Portata		Inlet capacity		6		7		8	
Saugvermögen		Caudal	m³/h	6	7	8	9	12	14
Pressione finale (ass.)		Final pressure (abs.)	mbar	2					
Enddruck (abs.)		Presión final (abs.)	hPa	2					
Max pressione di asp. per vapore d'acqua		Max inlet pressure for water vapour	mbar	--	--	--	--	40	
Max. Eintrittsdruck für Wasserdampf		Presión máx. admisible del vapor de agua	hPa	--	--	--	--	40	
Max q.tà vapore d'acqua		Max water vapour pumping rate	kg/h	--	--	--	--	0,3	
Max. Wasserdampfverträglichkeit		Cantidad máx. vapor de agua	kg/h	--	--	--	--	0,3	
Potenza motore		Motor power	(1~) kW	0,25	0,30	0,25	0,30	0,45	0,54
Motorleistung		Potencia motor	(3~) kW	0,25	0,30	0,25	0,30	0,55	0,66
Numero di giri nominali		R.p.m.	n/min	2800	3300	2800	3300	2800	3300
U/min		Número de revoluciones	n/min	2800	3300	2800	3300	2800	3300
Rumorosità (UNI EN ISO 2151)		Noise level (UNI EN ISO 2151)	dB(A)	58	60	58	60	60	62
Schalldruckpegel (UNI EN ISO 2151)		Nivel sonoro (UNI EN ISO 2151)	dB(A)	58	60	58	60	60	62
Temperatura di funzionamento*		Operating temperature*	°C	65÷70	70÷75	70÷75	75÷80	65÷70	70÷75
Betriebstemperatur*		Temperatura de funcionamiento*	°C	65÷70	70÷75	70÷75	75÷80	65÷70	70÷75
Tipo olio		Oil type		BV32 (SW40)					
Öltyp		Tipo aceite		BV32 (SW40)					
Carica olio		Oil quantity	MIN÷MAX dm³	0,20		0,20		0,25÷0,30	
Ölmenge		Carga aceite	MIN÷MAX dm³	0,20		0,20		0,25÷0,30	
Peso		Weight	(1~) kg [N]	10 [98,1]		10 [98,1]		15,5 [152,0]	
Gewicht		Peso	(3~) kg [N]	9 [88,3]		9 [88,3]		14 [137,3]	
Aspirazione pompa		Pump intake		3/8"G		3/8"G		1/2"G	
Saugstutzen		Boca de aspiración		3/8"G		3/8"G		1/2"G	

(*) Temperatura ambiente 20°C

(*) Umgebungstemperatur 20°C

(*) Ambient Temperature 20°C

(*) Temperatura ambiente 20°C